

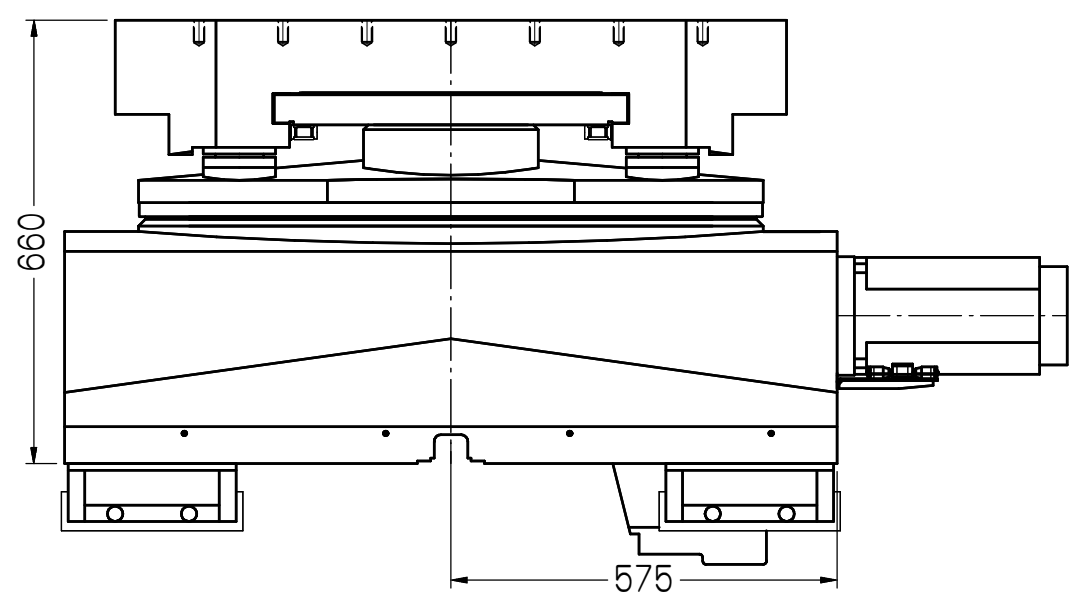

建議馬達型式 Servo Motor Type	FANUC α 30i	齒數比: 1:240 Total Reduction Ratio	
最大轉速 Max. Rotation Speed	8.3RPM (Motor: 2000 RPM)		
煞車夾持油壓源 Breake Hyd. Clamping Power	35kg/cm	鎖緊力 Clamping Capacity	7500kgf
工作台油壓源 Table Hyd. Clamping Capacity	35kg/cm	最小分割單位 MIN. Increment	0.001° deg.
容許旋轉切削力 Max. Machining Force	500kgf·m		
分割精度 Indexing Accuracy	10"sec.	重覆精度 Repeatability Accuracy	依光學尺精度 Base on Encoder
最大工件負載 Max. Work Load	3000kg		

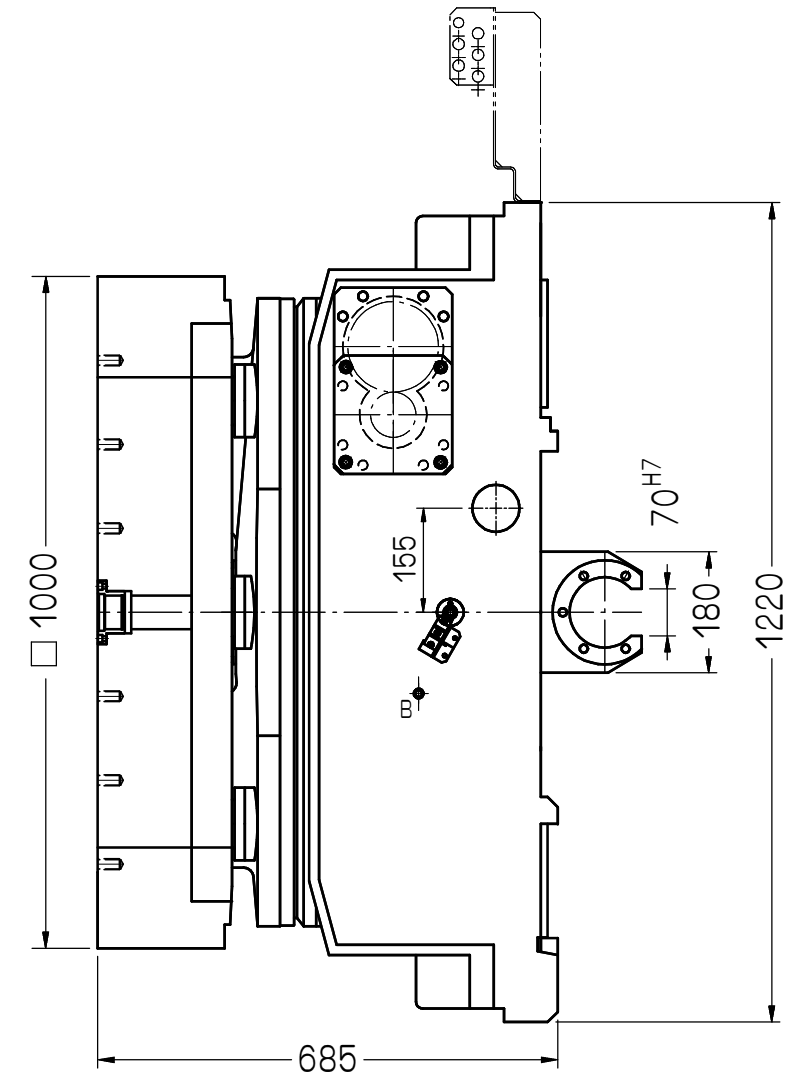
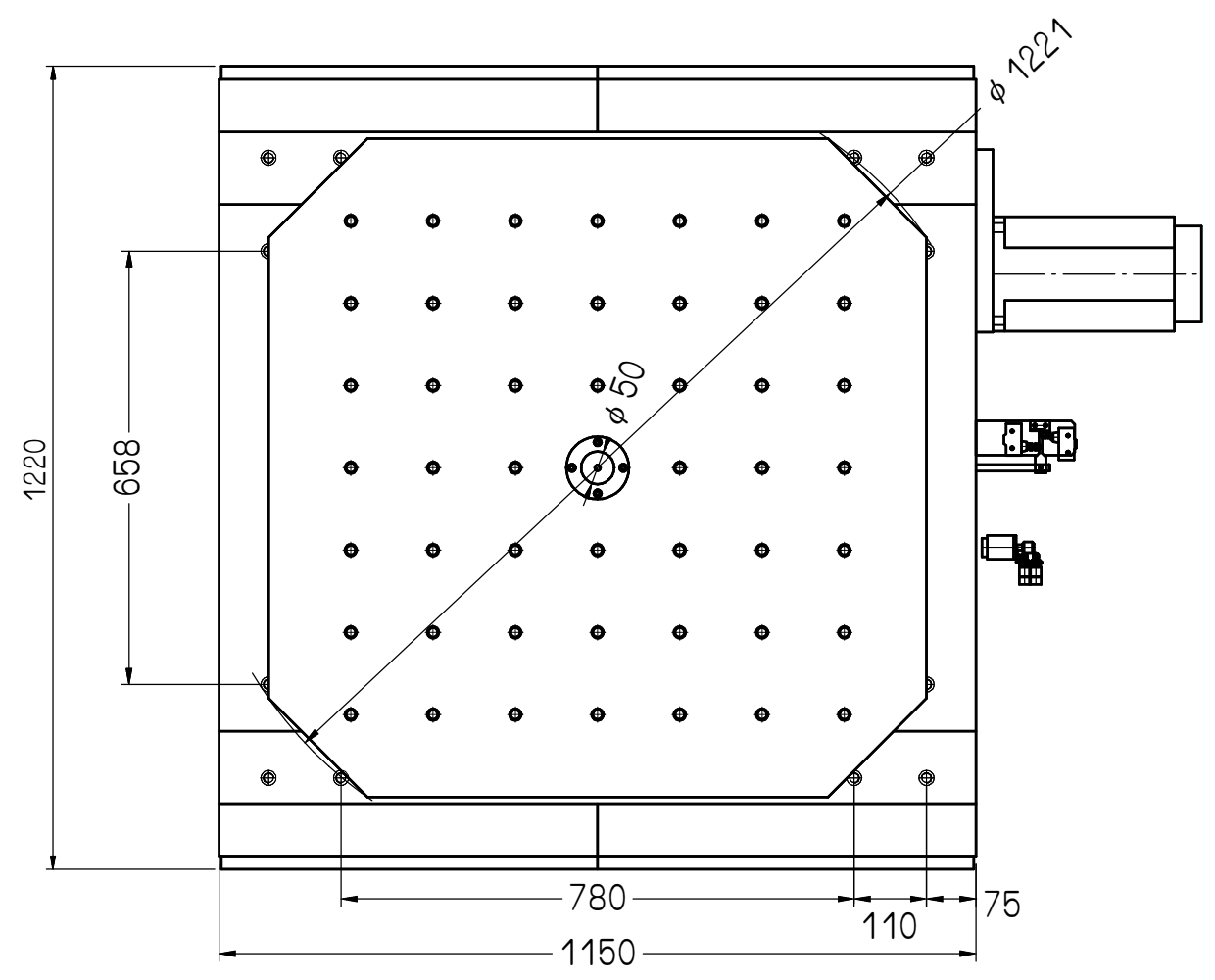

客戶確認欄

審核	日期								
繪圖 林育德	日期 1000726	AR-1000	1	互隆標準					
編號	更改內容	更改者	日期	適用機型	件號	數量	備註		
				圖名	外觀尺寸圖	材質			
				品號	AR1000-03-011A3	張次	1-1		
 瓦隆國際精機股份有限公司 GANRO INDUSTRIAL CORP. TEL : 886-4-25376266 FAX : 886-4-25378066				切劃加工一般公差 (mm) 尺寸區分 容許差 0.5以上-6(含)以下 ±0.1 6以上-30(含)以下 ±0.2 30以上-120(含)以下 ±0.3 120以上-315(含)以下 ±0.5 315以上-1000(含)以下 ±0.8 1000以上-2000(含)以下 ±1.2	單位 mm 比例 1:12	圖名 外觀尺寸圖 品號 AR1000-03-011A3	數量 1 張次 1-1	備註	