

建議馬達型式 Servo Motor Type	FANUC α 22i	齒數比: 1:180 Total Reduction Ratio	
最大轉速 Max. Rotation Speed	11.1RPM (Motor: 2000 RPM)		
煞車夾持油壓源 Breake Hyd. Clamping Power	35kg/cm	鎖緊力 Clamping Capacity	4500kgf
工作台油壓源 Table Hyd. Clamping Capacity	35kg/cm	最小分割單位 MIN. Increment	0.001° deg.
容許旋轉切削力 Max. Machining Force	360kgf·m		
分割精度 Indexing Accuracy	10"sec.	重覆精度 Repeatability Accuracy	依光學尺精度 Base on Encoder
最大工件負載 Max. Work Load	2000kg		

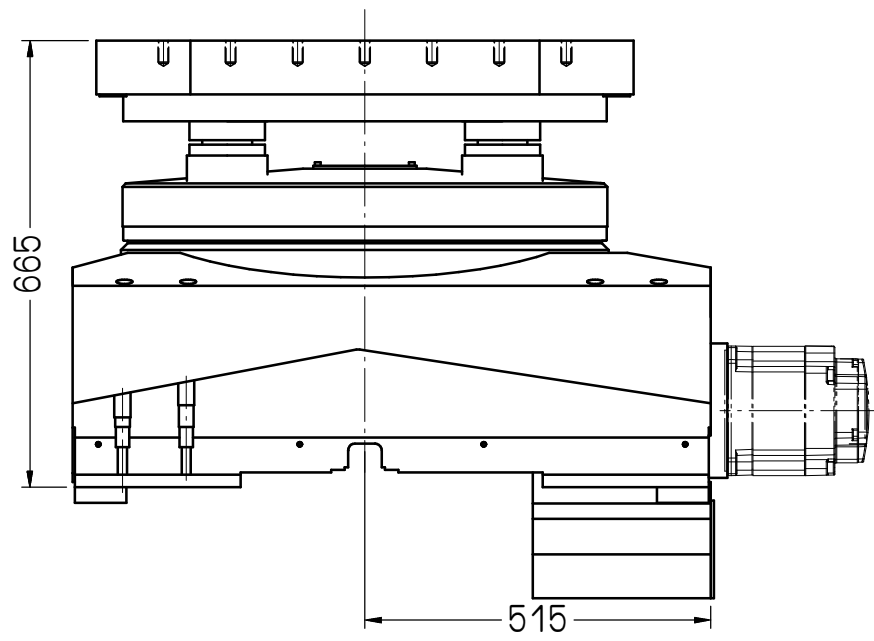
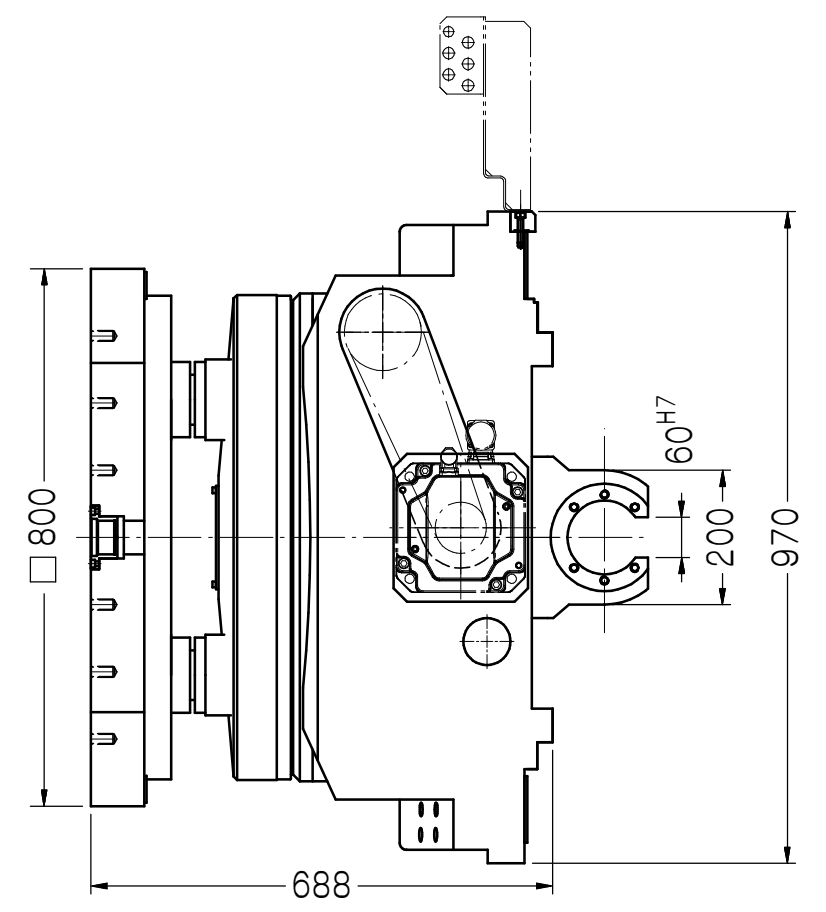
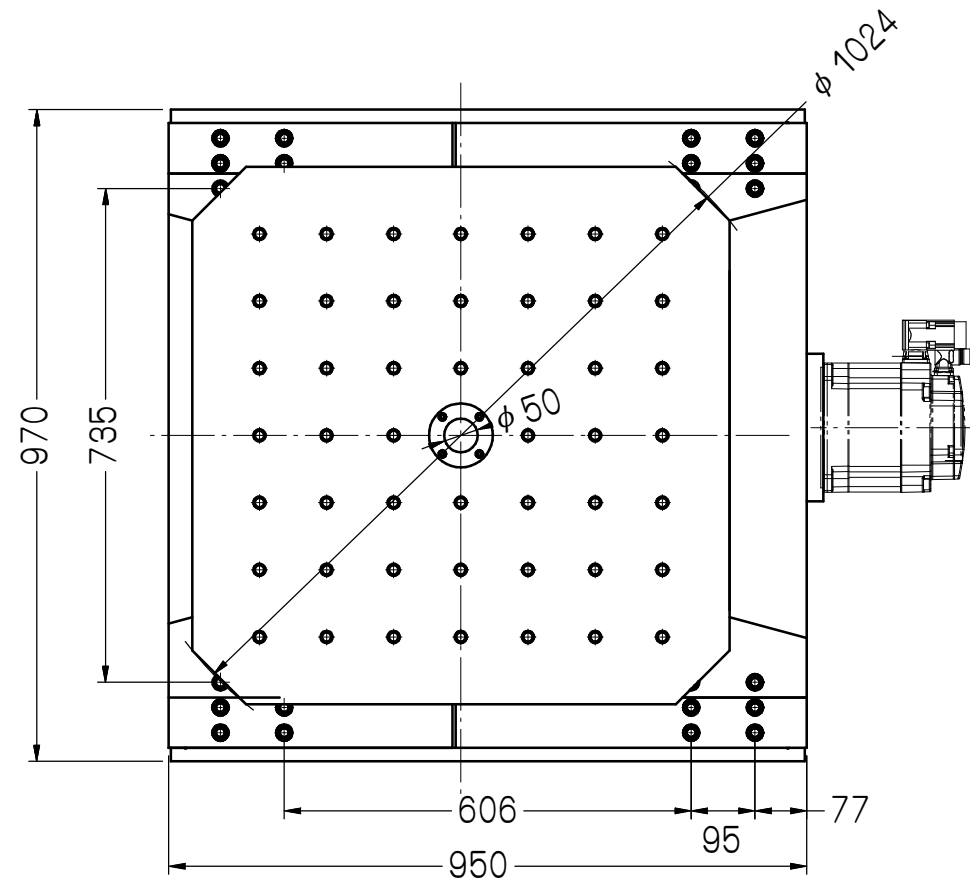

客戶確認欄

審核	日期								
繪圖 林育德	日期 1000726	AR-800		1	互隆標準				
編號	更改內容	更改者	日期	適用機型	件號	數量	備註		
	瓦隆國際精機股份有限公司 GANRO INDUSTRIAL CORP. TEL: 886-4-25376266 FAX: 886-4-25378066			圖名	外觀尺寸圖	材質			
				品號	AR-800-01-011A3	張次	1-1		

切劃加工一般公差 (mm)	
尺寸區分	容許差
0.5以上-6(含)以下	±0.1
6以上-30(含)以下	±0.2
30以上-120(含)以下	±0.3
120以上-315(含)以下	±0.5
315以上-1000(含)以下	±0.8
1000以上-2000(含)以下	±1.2

單位	mm
比例	1:12