

|                                 |   |  |
|---------------------------------|---|--|
| 建議馬達型式<br>Servo Motor Type      | FANUC $\alpha$ 30i                            | 齒數比: 1:360<br>Total Reduction Ratio                        |
| 最大轉速<br>Max. Rotation Speed     | 5.4RPM (Motor: 2000 RPM)                      |  |
| 容許旋轉切削力<br>Max. Machining Force | 400kgf·m                                      |  |
| 煞車扭力<br>Clamping Torque         | (油壓35kg/cm <sup>2</sup> )<br>Hydraulic system | 1000kgf·m  |
| 分割精度<br>Indexing Accuracy       | 10"sec.                                       | 重覆精度<br>Repeatability Accuracy<br>配合光學尺<br>Base on Encoder |
| 最大工件負載<br>Max. Work Load        | 水平: 3500kg<br>Horizontal                      | 垂直: 1500kg<br>Vertical                                     |

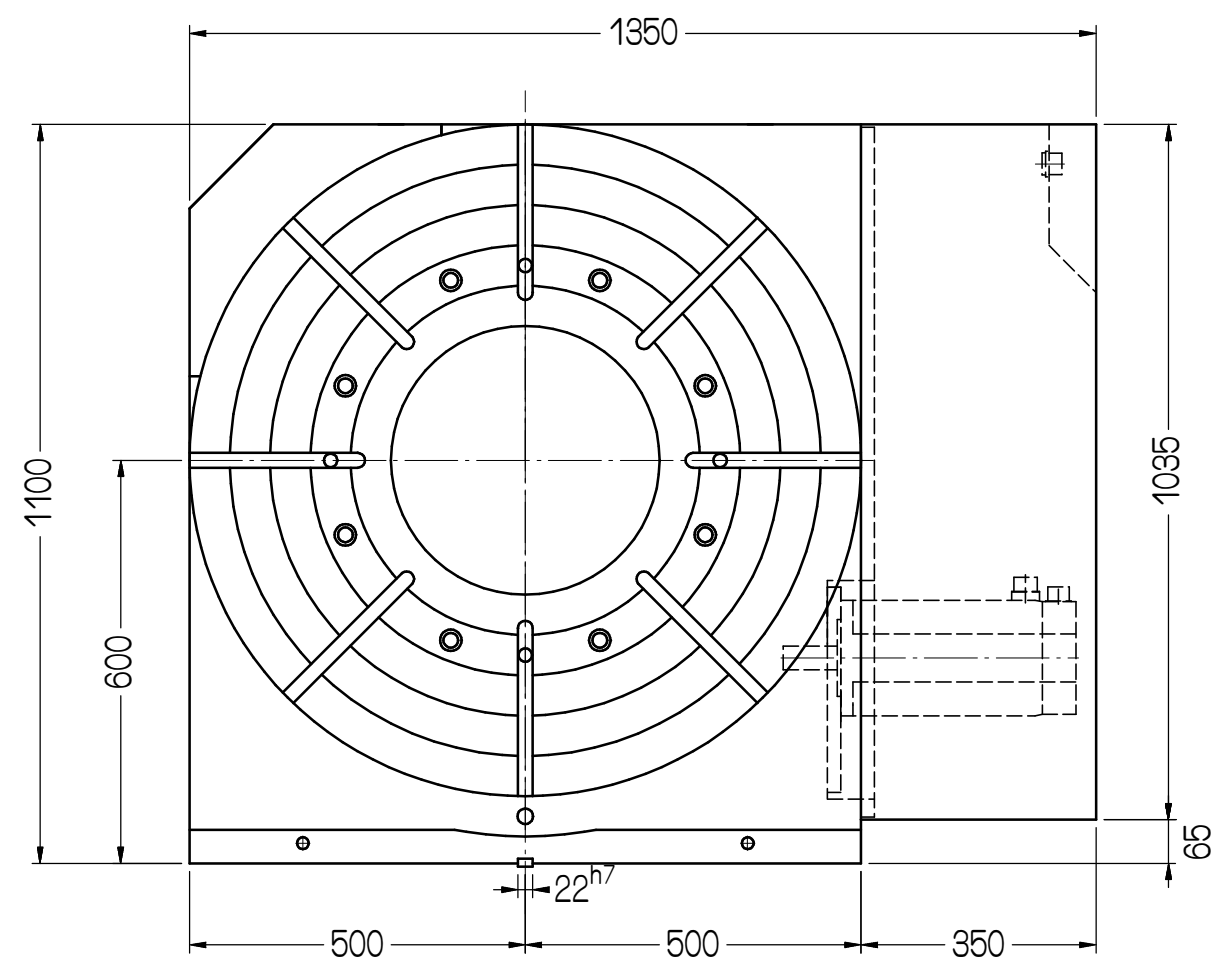

客戶確認欄

|                     |           |                        |       |      |                  |
|---------------------|-----------|------------------------|-------|------|------------------|
| 審核                  | 日期        | DR-1000R               | 件號    | 數量   | 備註               |
| 繪圖 高孟儀              | 日期 991027 | 適用機型                   | 外觀尺寸圖 | 材質   | 瓦隆標準             |
| 編號                  | 更改內容      | 更改者                    | 日期    | 單位   | 圖名               |
| 瓦隆國際精機股份有限公司        |           | GANRO INDUSTRIAL CORP. |       | 比例   | 品號               |
| TEL: 886-4-25376266 |           | FAX: 886-4-25378066    |       | 1:12 | DR1000R-01-111A3 |
| 切劃加工一般公差 (mm)       |           | 容許差                    |       | 張次   | 1-1              |
| 尺寸區分                |           | 容許差                    |       |      |                  |
| 0.5以上-6(含)以下        |           | ±0.1                   |       |      |                  |
| 6以上-30(含)以下         |           | ±0.2                   |       |      |                  |
| 30以上-120(含)以下       |           | ±0.3                   |       |      |                  |
| 120以上-315(含)以下      |           | ±0.5                   |       |      |                  |
| 315以上-1000(含)以下     |           | ±0.8                   |       |      |                  |
| 1000以上-2000(含)以下    |           | ±1.2                   |       |      |                  |

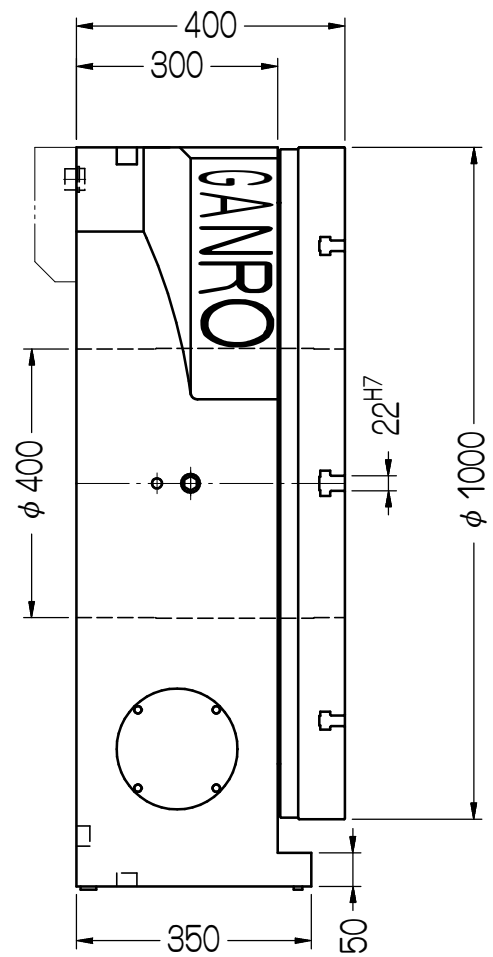
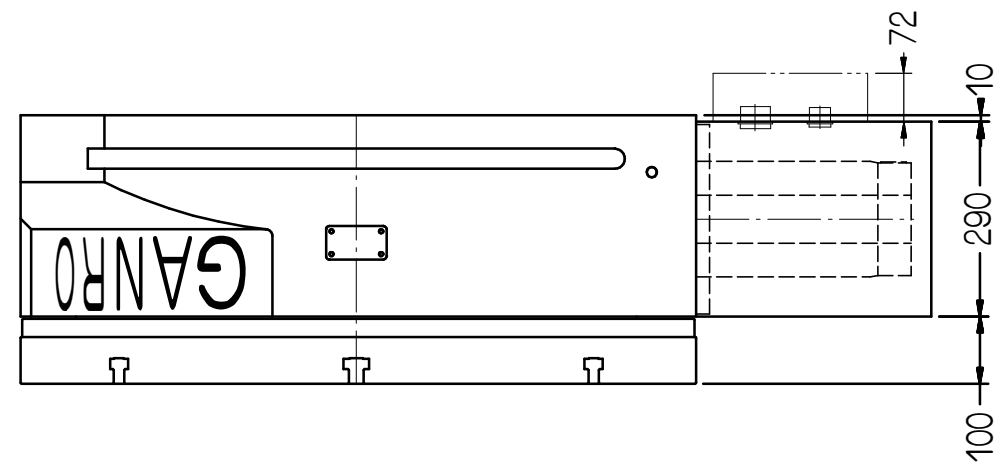