

建議馬達型式 Servo Motor Type	FANUC $\alpha$ 30i	齒數比: 1:720 Total Reduction Ratio
最大轉速 Max. Rotation Speed	2.7RPM (Motor: 2000 RPM)	
容許旋轉切削力 Max. Machining Force	500kgf·m	
煞車扭力 Clamping Torque	(油壓 235kg/cm <sup>2</sup> ) Hydraulic system	12000kgf·m
分割精度 Indexing Accuracy	10"sec.	重覆精度 Repeatability Accuracy 配合光學尺 Base on Encoder
最大工件負載 Max. Work Load	水平: 5000kg Horizontal	垂直: 2000kg Vertical

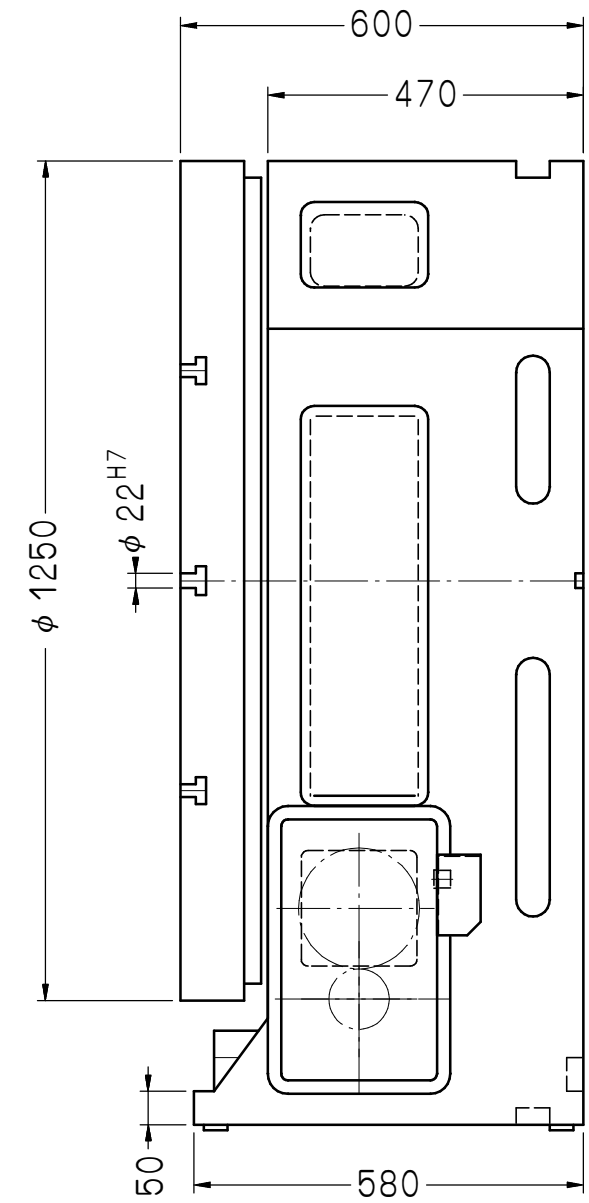

客戶確認欄

審核	日期	適用機型	件號	數量	備註
繪圖 陳文昌	日期 980210	DR-1250R		1	互隆標準
編號	更改內容	更改者	日期	單位	圖名
				mm	外觀尺寸圖
				比例	品號
				1:12	DR1250R-01-0-011A3
				圖名	DR1250R-01-0-011A3
				品號	DR1250R-01-0-011A3
				張次	1-1

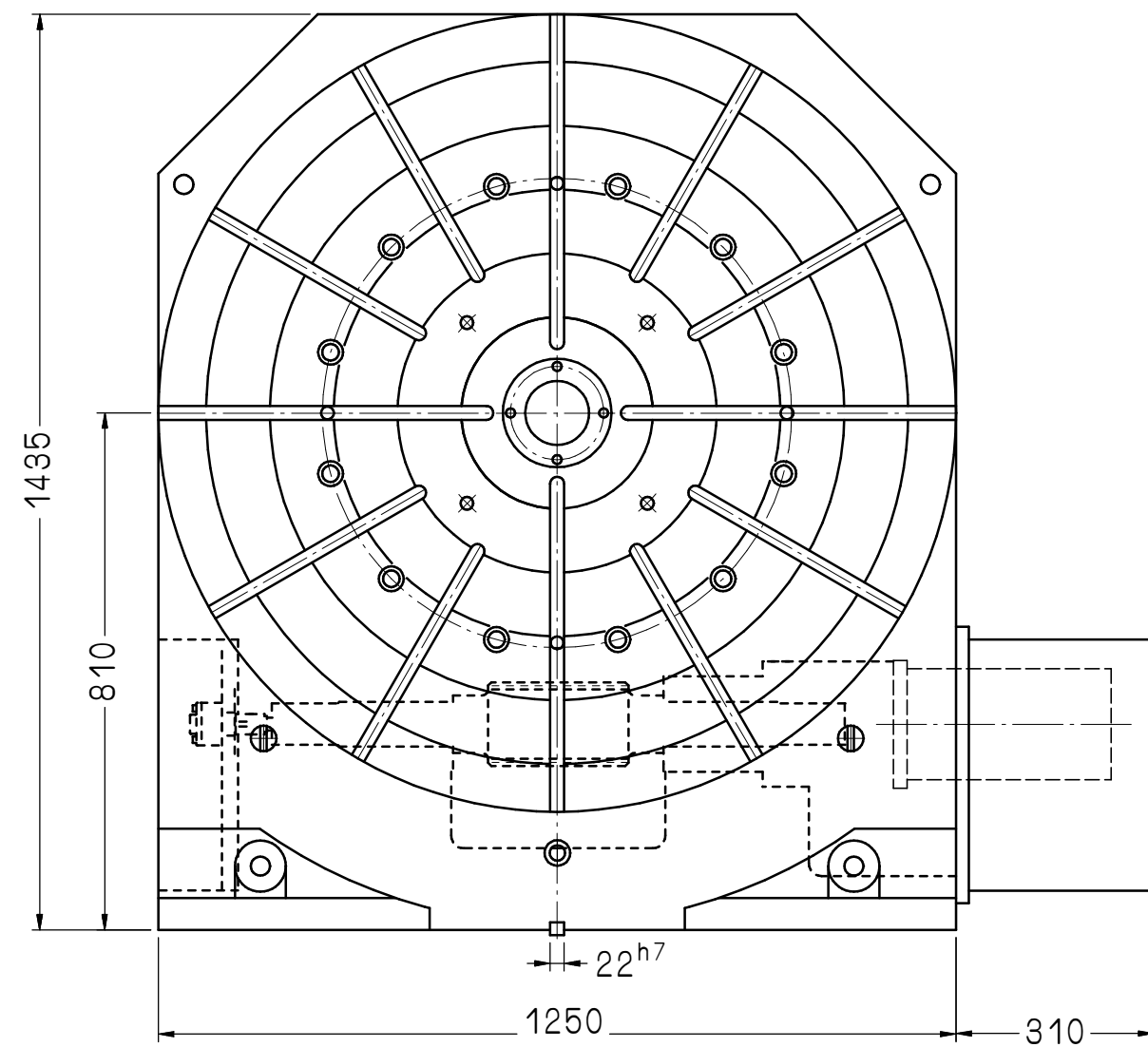
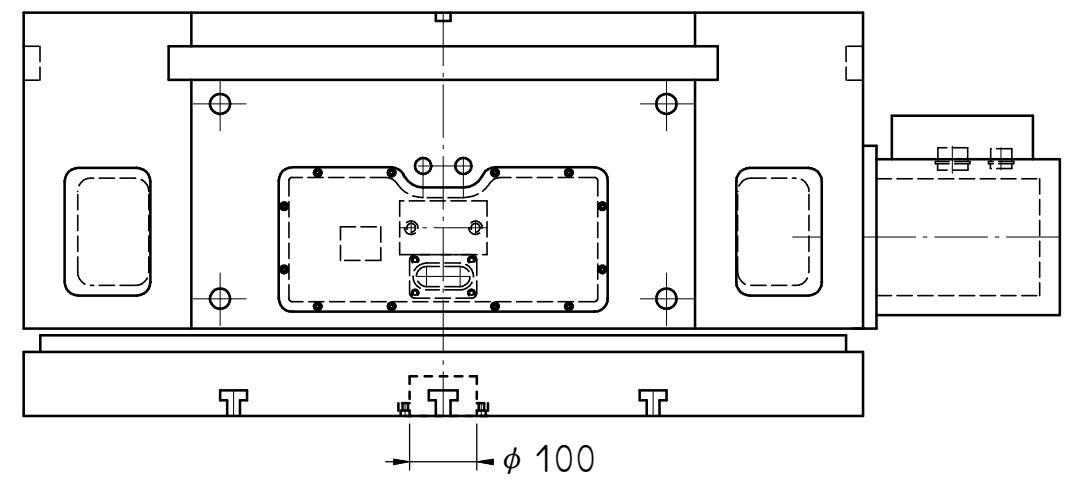

互隆國際精機股份有限公司  
GANRO INDUSTRIAL CORP.  
TEL: 886-4-25376266 FAX: 886-4-25378066

切削加工一般公差 (mm)	
尺寸區分	容許差
0.5以上-6(含)以下	±0.1
6以上-30(含)以下	±0.2
30以上-120(含)以下	±0.3
120以上-315(含)以下	±0.5
315以上-1000(含)以下	±0.8
1000以上-2000(含)以下	±1.2