

建議馬達型式 Servo Motor Type	FANUC α 4i	齒數比: 1:90 Total Reduction Ration
最大轉速 Max. Rotation Speed	22.2RPM (Motor: 2000 RPM)	
容許旋轉切削力 Max. Machining Force	23kgf·m	
煞車扭力 Clamping Torque	(空壓 6kg/cm ²) Pneumatic system	25kgf·m
	(油壓 20kg/cm ²) Hydraulic system	50kgf·m
分割精度 Indexing Accuracy	25"sec	重覆精度 Repeatability Accuracy 單向: 8"sec. 雙向: 16"sec. Unidirectional Bidirectional
最大工件負載 Max. Work Load	垂直: 100kg Vertical	

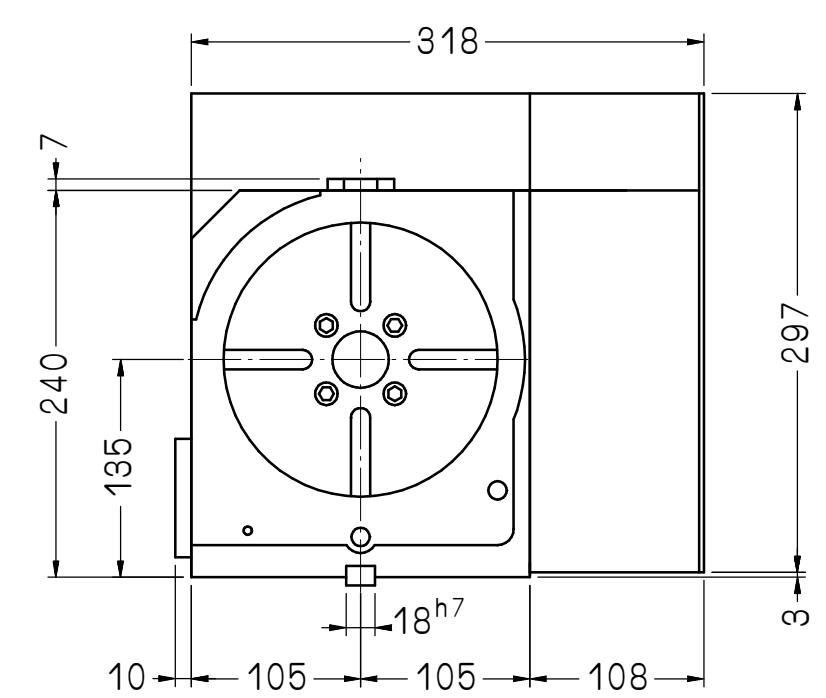
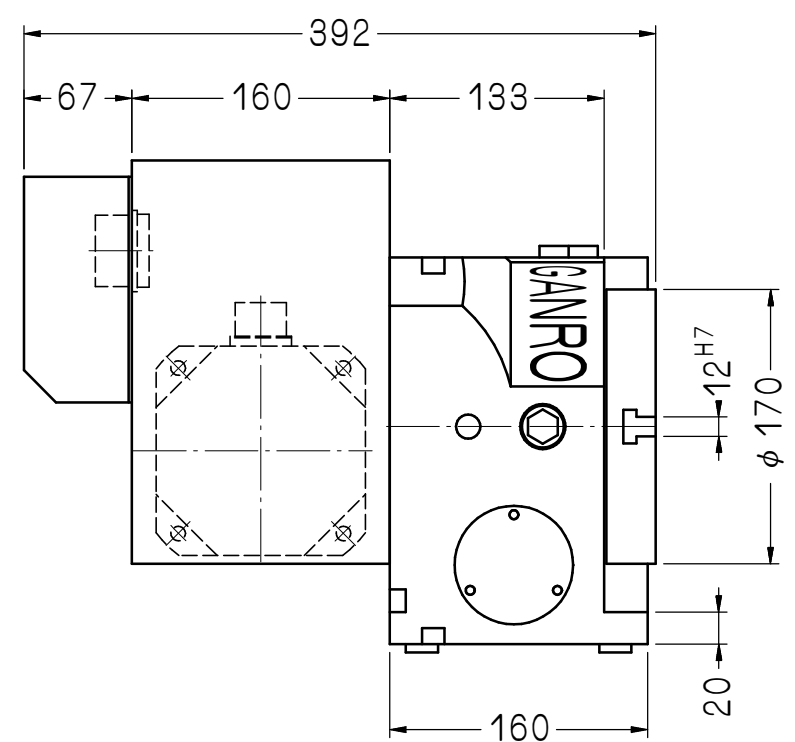
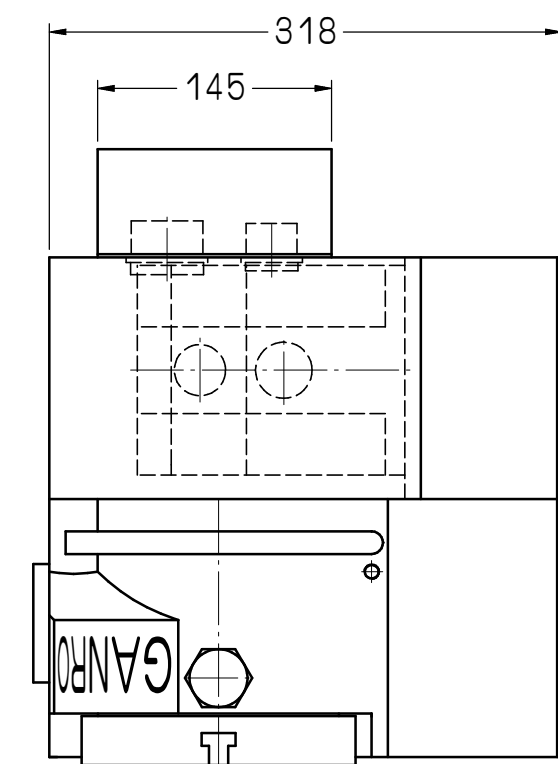

客戶確認欄

					審核	日期					
					繪圖	林育德	日期	1000127	DR-170B	互隆標準	
編號	更改內容	更改者	日期	切劃加工一般公差 (mm)			適用機型	件號	數量	備註	
				尺寸區分	容許差		圖名	外觀尺寸圖	材質		
				0.5以上-6(含)以下	±0.1		單位	mm	品號	DR170B-01-011A3	張次
				6以上-30(含)以下	±0.2		比例	1:5			
				30以上-120(含)以下	±0.3						

互隆國際精機股份有限公司
GANRO INDUSTRIAL CORP.
 TEL: 886-4-25376266 FAX: 886-4-25378066