

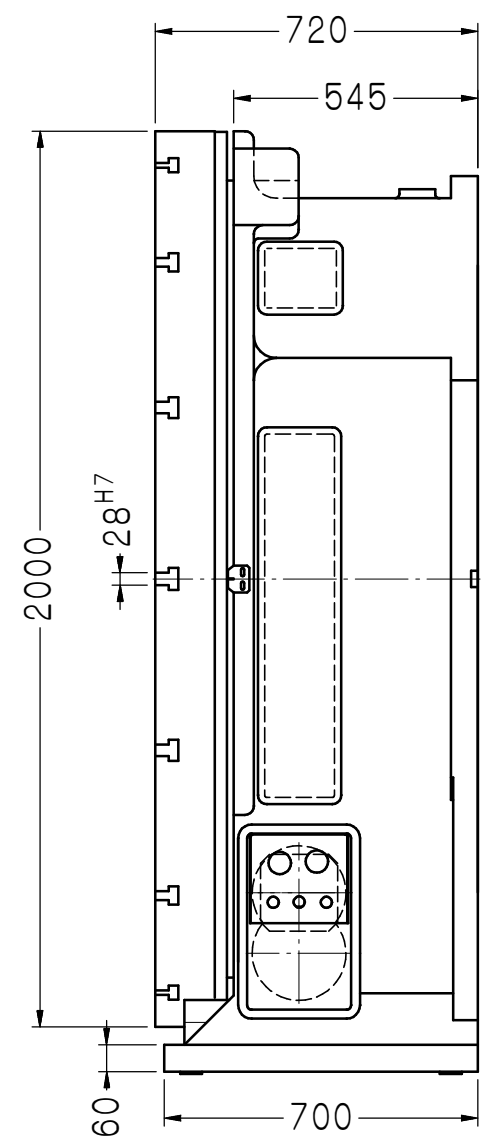

建議馬達型式 Servo Motor Type	FANUC α 40i	齒數比: 1:720 Total Reduction Ratio
最大轉速 Max. Rotation Speed	2.7RPM (Motor: 2000 RPM)	
容許旋轉切削力 Max. Machining Force	700kgf.m	
煞車扭力 Clamping Torque	(油壓35kg/cm ²) Hydraulic system	20000kgf.m
分割精度 Indexing Accuracy	10" sec.	重覆精度 Repeatability Accuracy 配合光學尺 Base on Encoder
最大工件負載 Max. Work Load	水平: 10000kg Horizontal	垂直: 4000kg Vertical

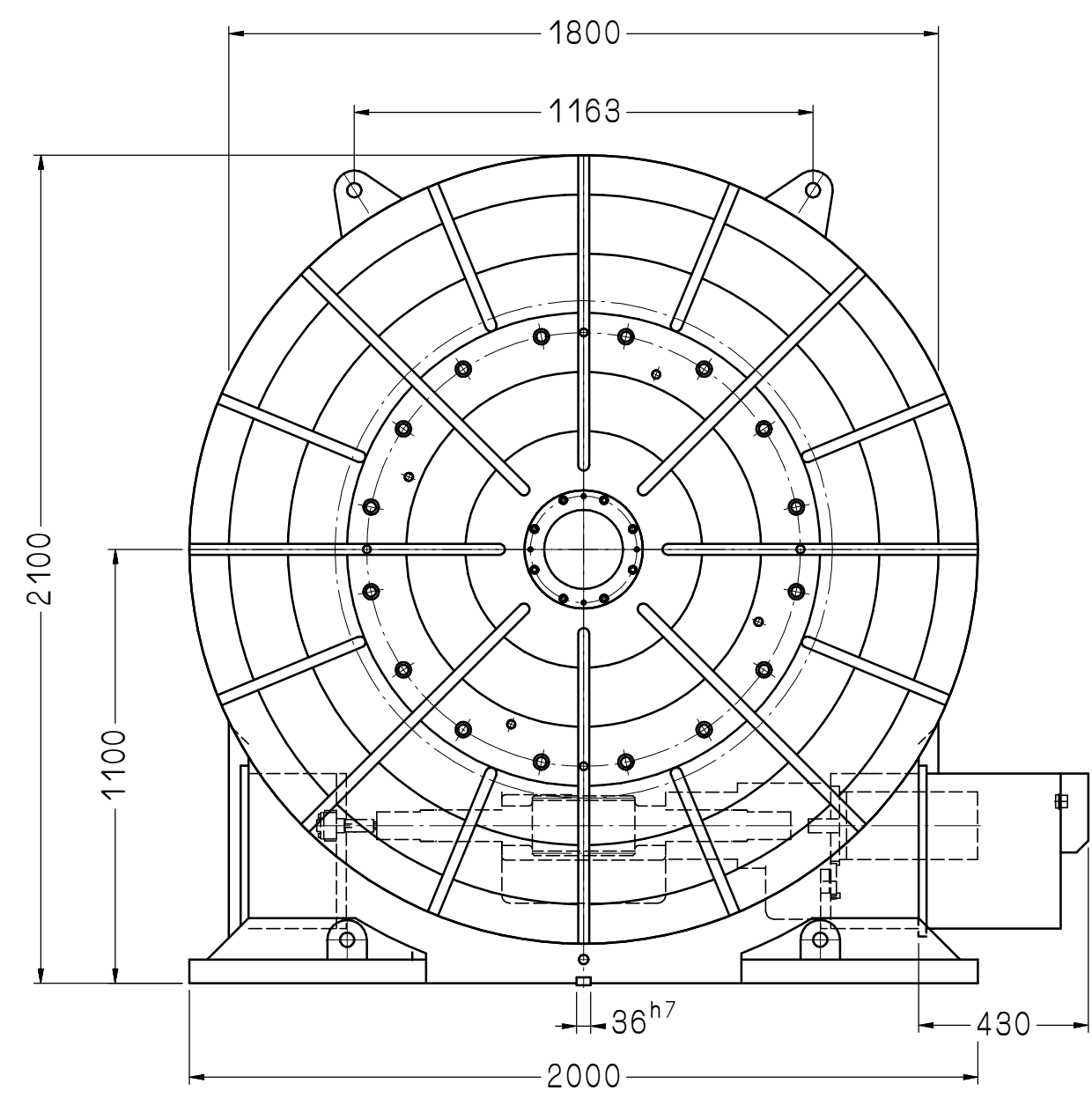
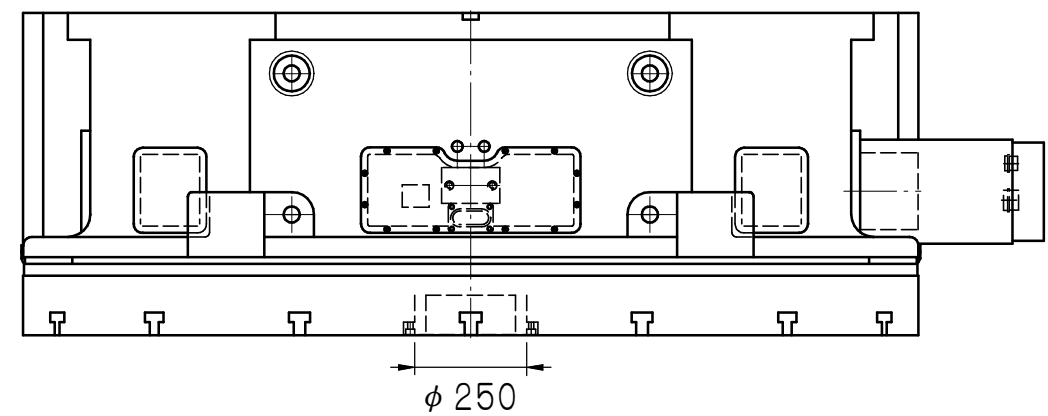

客戶確認欄

審核	日期	DR-2000R	1	互隆標準
繪圖 楊穎澤	日期 1000611	適用機型	件號	數量
編號	更改內容	更改者	日期	備註
 互隆國際精機股份有限公司 GANRO INDUSTRIAL CORP. TEL : 886-4-25376266 FAX : 886-4-25378066		單位	圖名	材質
<small>切削加工一般公差 (mm)</small> <small>尺寸區分</small> <small>容許差</small> 0.5以上-6(含)以下 ±0.1 6以上-30(含)以下 ±0.2 30以上-120(含)以下 ±0.3 120以上-315(含)以下 ±0.5 315以上-1000(含)以下 ±0.8 1000以上-2000(含)以下 ±1.2		比例	品號	張次
		mm	外觀尺寸圖	1-1
		1:18	DR-2000R-25-111A3	