

建議馬達型式 Servo Motor Type	FANUC α 4i	齒數比: 1:90 Total Reduction Ratio
最大轉速 Max. Rotation Speed	22.2RPM (Motor: 2000 RPM)	
容許旋轉切削力 Max. Machining Force	23kgf.m	
煞車扭力 Clamping Torque	(空壓 6kg/cm ²) Pneumatic system	25kgf.m
	(油壓 20kg/cm ²) Hydraulic system	50kgf.m
分割精度 Indexing Accuracy	25"	重覆精度 Repeatability Accuracy 單向: 8" 雙向: 16" Unidirectional Bidirectional
最大工件負載 Max. Work Load	水平: 200kg Horizontal	垂直: 100kg Vertical

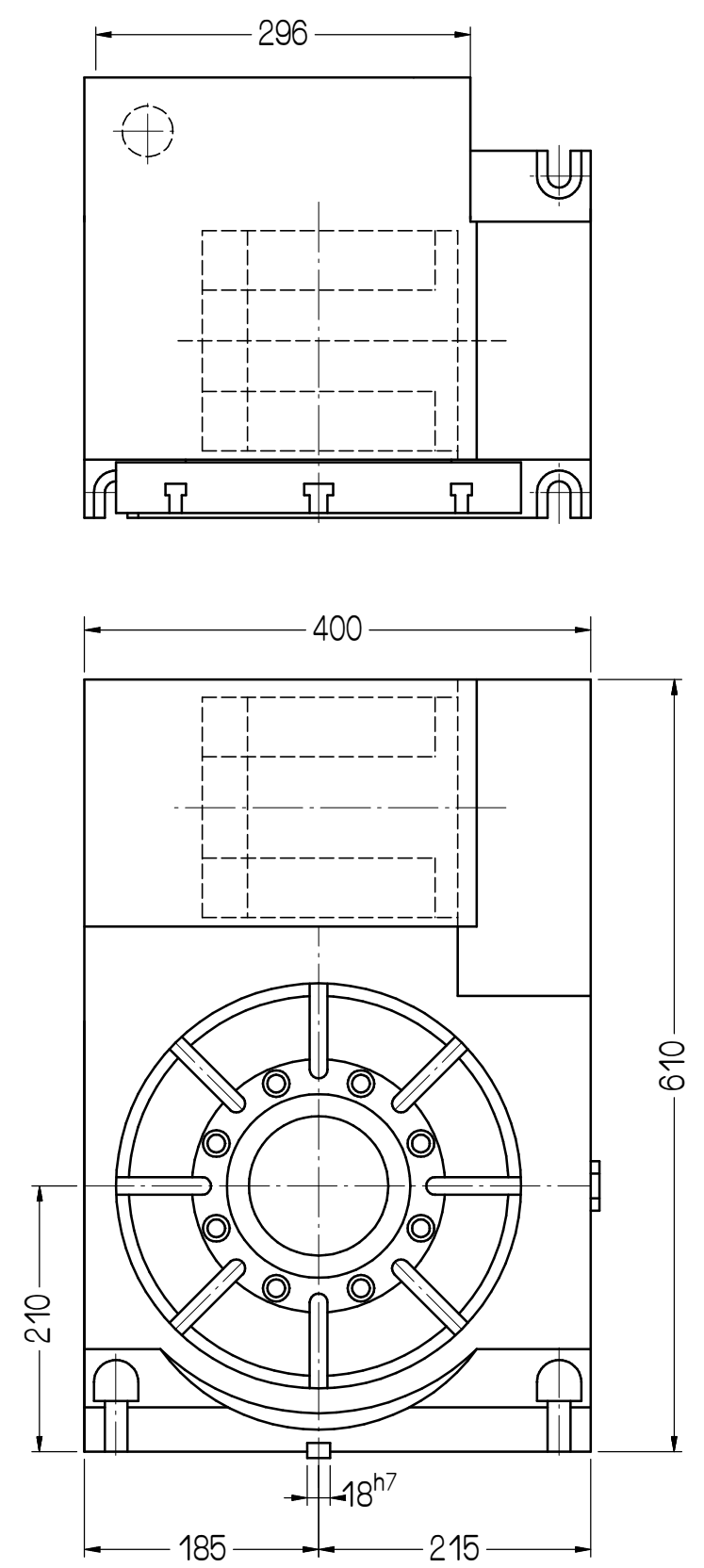
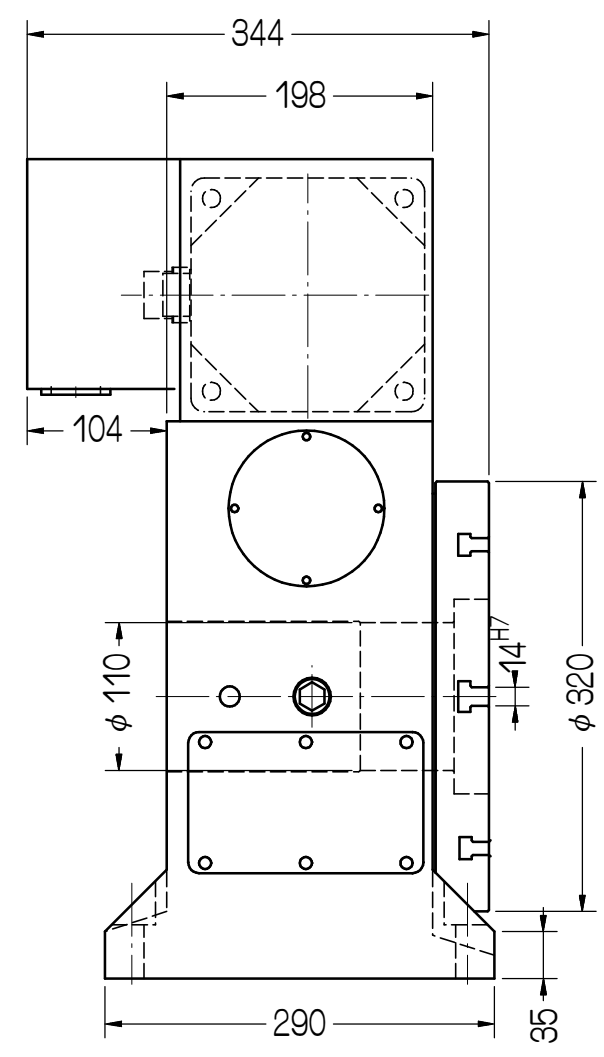

客戶確認欄

審核	日期									
繪圖 林育德	日期 1000718	DR-320T	1	互隆標準						
編號	更改內容	更改者	日期	適用機型	件號	數量	備註			
互隆國際精機股份有限公司 GANRO INDUSTRIAL CORP. TEL: 886-4-25376266 FAX: 886-4-25378066				單位	m m	圖名	外觀尺寸圖	材質		
				比例	1:6	品號	DR320T-01-011A3	張次	1-1	

切削加工一般公差 (mm)	
尺寸區分	容許差
0.5以上-6(含)以下	±0.1
6以上-30(含)以下	±0.2
30以上-120(含)以下	±0.3
120以上-315(含)以下	±0.5
315以上-1000(含)以下	±0.8
1000以上-2000(含)以下	±1.2