

建議馬達型式 Servo Motor Type	FANUC $\alpha$ 30i	齒數比: 1:720 Total Reduction Ratio
最大轉速 Max. Rotation Speed	2.7RPM (Motor: 2000 RPM)	
鎖緊力 Clamping Capacity	10000kg <sup>f</sup> (油壓 35kg/cm <sup>2</sup> ) Hydraulic	
容許旋轉切削力 Max. Machining Force	650kgf·m	
分割精度 Indexing Accuracy	10"sec	重覆精度 Repeatability Accuracy
最大工件負載 Max. Work Load	10000kg	
		配合光學尺 Base on Encoder

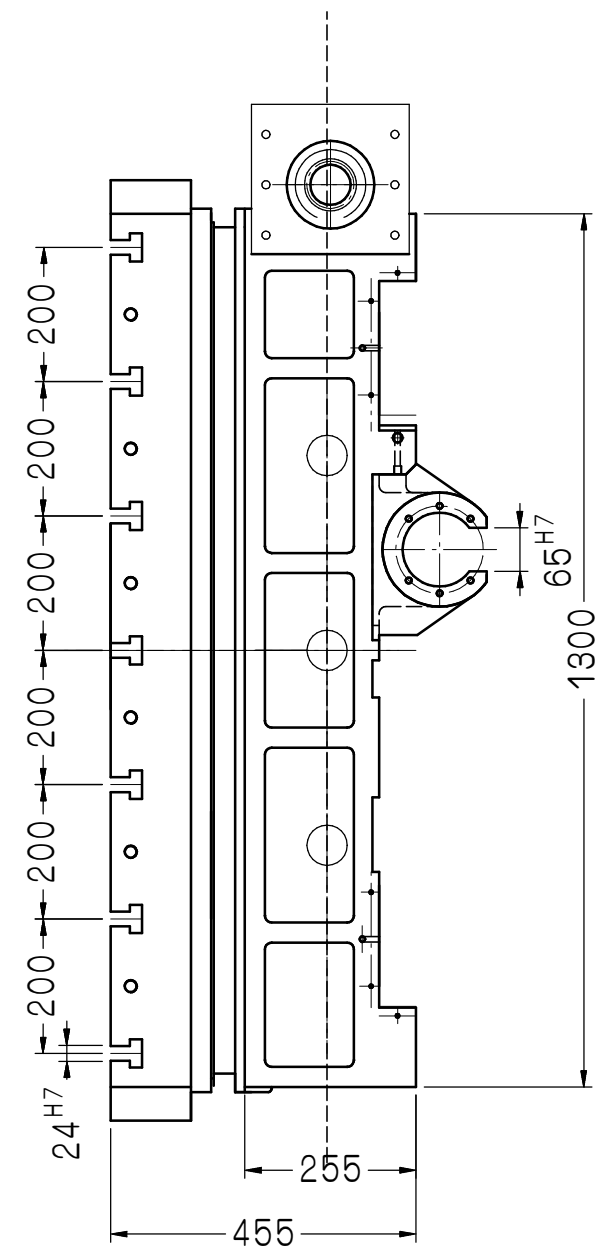
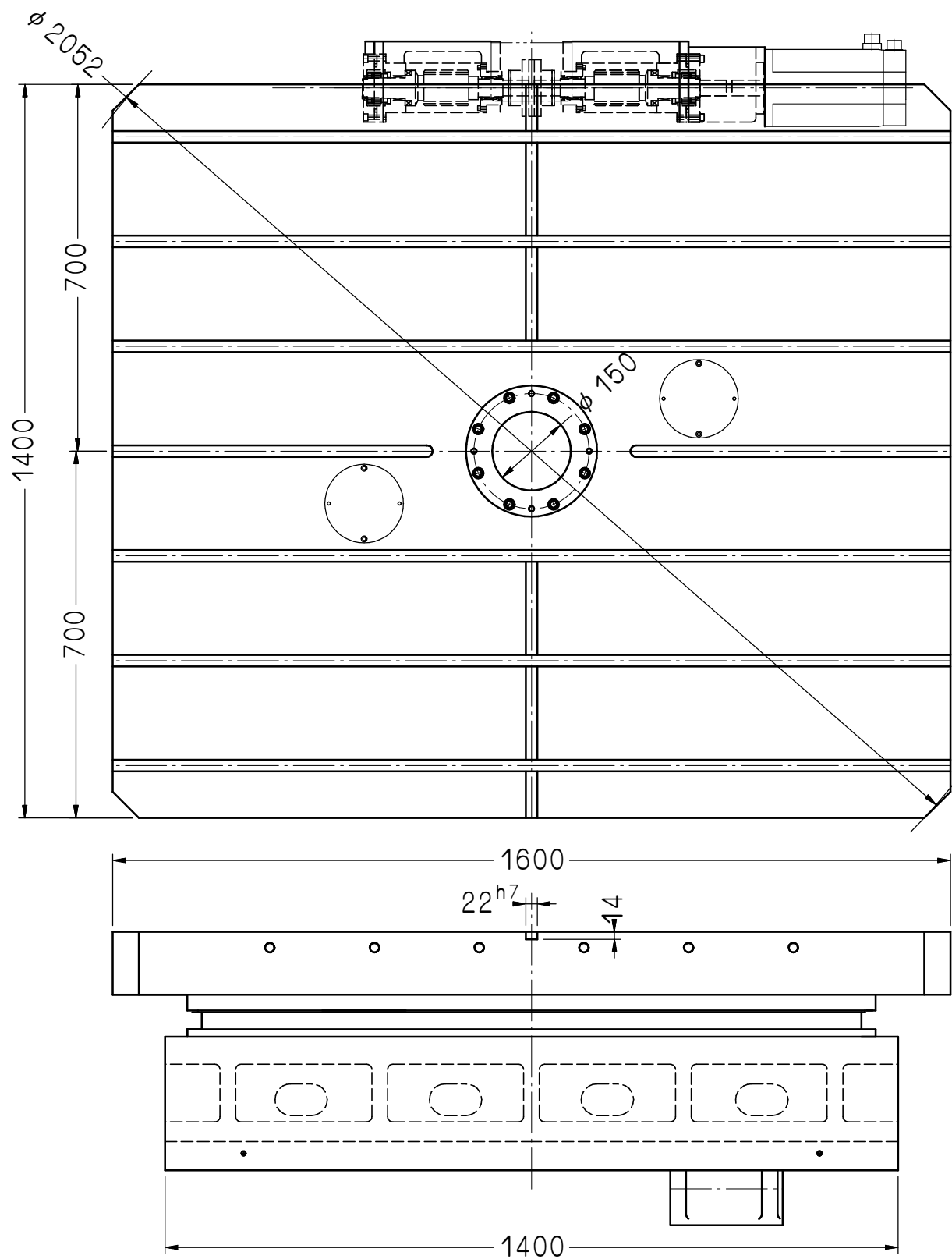

客戶確認欄

審核	日期	HR-1416	1	互隆標準
繪圖 楊穎澤	日期 110506	適用機型	件號	數量
編號	更改內容	更改者	日期	備註
 互隆國際精機股份有限公司 <b>GANRO INDUSTRIAL CORP.</b> TEL : 886-4-25376266 FAX : 886-4-25378066		單位	圖名	材質
<small>切削加工一般公差 (mm)</small> <small>尺寸區分</small> <small>容許差</small> 0.5以上-6(含)以下      ±0.1 6以上-30(含)以下      ±0.2 30以上-120(含)以下      ±0.3 120以上-315(含)以下      ±0.5 315以上-1000(含)以下      ±0.8 1000以上-2000(含)以下      ±1.2		比例	品號	張次
		mm	外觀尺寸圖	1-1
		1:12	HR1416-18-111A3	