

伺服馬達型式 Servo Motor Type	FANUC $\alpha$ 12i	齒數比: 1:180 Total Reduction
分度盤最大轉速 Max. Rotation Speed	11.1RPM (Motor: 2000 rpm)	
鎖緊力 Clamping Capacity	2500kgf (油壓35kgf/cm <sup>2</sup> ) Hydraulic system	
容許旋轉切削力 Max. Machining Force	180kgf·m	
分割精度 Indexing Accuracy	15"sec.	重覆精度 Repeatability Accuracy 單向: 4"sec. 雙向: 8"sec. Unidirectional Bidirectional
最大工件負載 Max. Thrust Load	500kg	

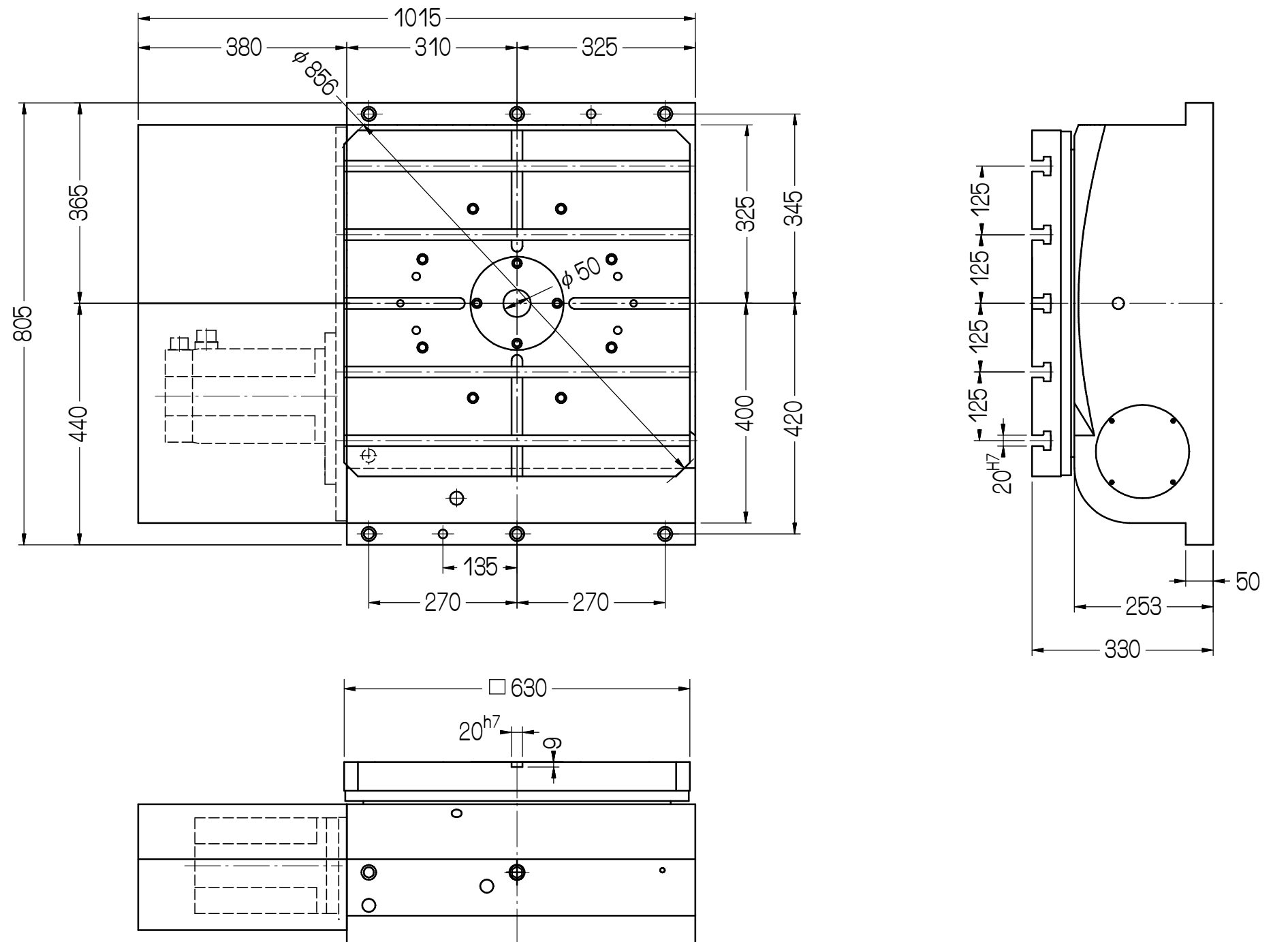

客戶確認欄

審核	日期	件號	數量	備註
繪圖 林育德	日期 1000704	HR-630	1	互隆標準
編號	更改內容	更改者	日期	適用機型
				件號
				數量
				備註
 互隆國際精機股份有限公司 <b>GANRO INDUSTRIAL CORP.</b> TEL : 886-4-25376266 FAX : 886-4-25378066		單位	圖名	材質
		比例	品號	張次
		mm	外觀尺寸圖	1-1
		1:10	HR630-12-011A3	

審核  
繪圖

日期  
日期

件號  
HR-630

數量  
1

備註  
互隆標準

編號 更改內容 更改者 日期

切劃加工一般公差 (mm)  
尺寸區分 容許差

0.5以上-6(含)以下	±0.1
6以上-30(含)以下	±0.2
30以上-120(含)以下	±0.3
120以上-315(含)以下	±0.5
315以上-1000(含)以下	±0.8
1000以上-2000(含)以下	±1.2

單位  
比例

mm  
1:10

圖名  
品號

外觀尺寸圖  
HR630-12-011A3

材質  
張次

1-1