

外觀尺寸圖

洽談用

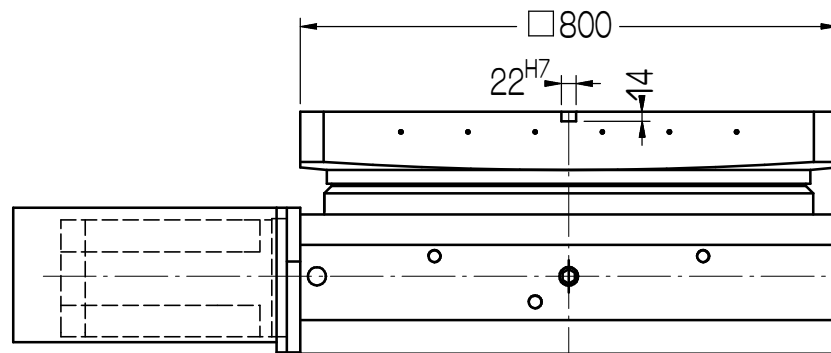
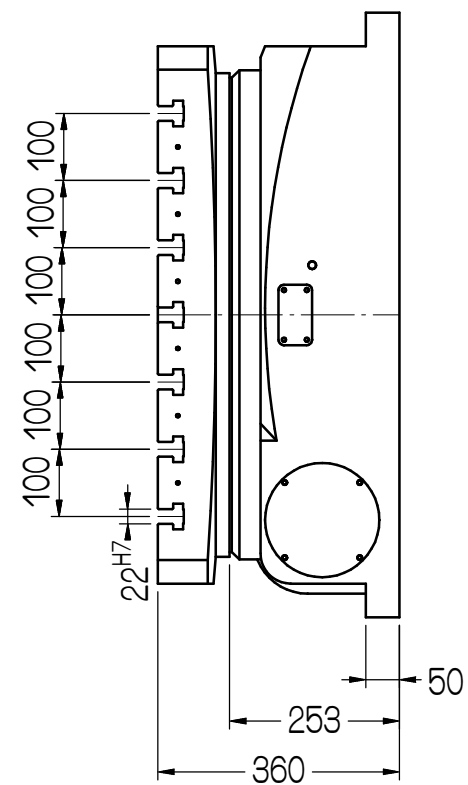
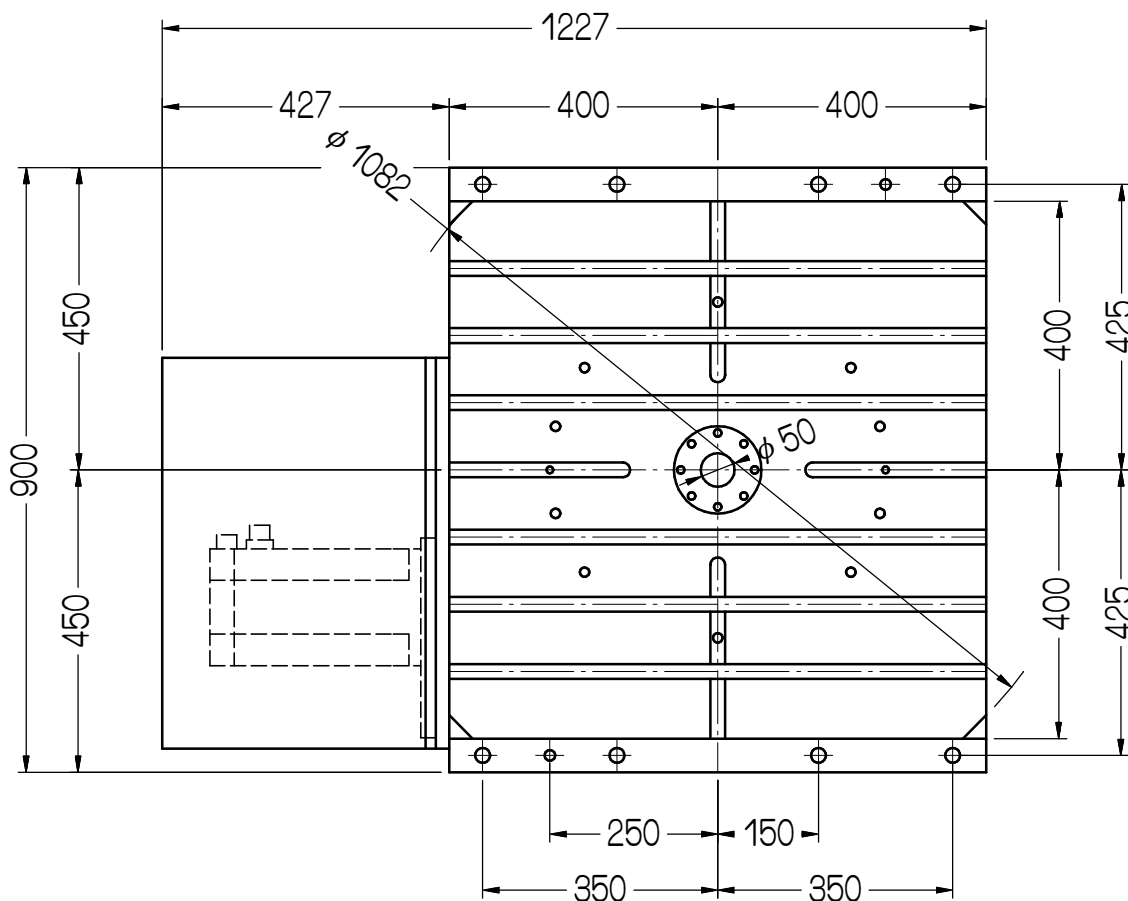

盤面尺寸 Diameter of Table	mm/inch	□ 800/31.49
中心孔徑 Diameter of Center-hole	mm/inch	φ 50/1.96
旋轉直徑 Rounded Corners	mm/inch	φ 1082/42.59
平置全高 Overall Hight	mm/inch	360/14.17
T型槽寬 Width of Slot	mm/inch	22 ^{H7}
齒數比 Total Reduction Ratio		1:180
最大轉速 (Motor:2000RPM) MAX. Rataion Speed	RPM	11.1
最小分割單位 MIN.Increment	deg.	0.001°
分割精度 Indexing Accuracy	Sec.	配合光學尺 Base on Encoder
重覆精度 Repeatability Accuracy		
煞車扭力 (油壓源:35kg/cm ²) Clamping Torque Hydraulic	kgf·m	5500
容許工件負載 Max. Work Load	kg	3000
機台淨重N.W	kg	1200

客戶確認欄

審核	日期								
繪圖 高孟儀	日期 990803	HR-800							
適用機型	件號	數量	備註						
圖名	外觀尺寸圖	材質							
品號	HR-800-01-011A3	張次	1-1						

編號 更改內容 更改者 日期
 瓦隆國際精機股份有限公司
GANRO INDUSTRIAL CORP.
 TEL : 886-4-25376266 FAX : 886-4-25378066

切削加工一般公差 (mm)	
尺寸區分	容許差
0.5以上-6(含)以下	±0.1
6以上-30(含)以下	±0.2
30以上-120(含)以下	±0.3
120以上-315(含)以下	±0.5
315以上-1000(含)以下	±0.8
1000以上-2000(含)以下	±1.2

單位	mm
比例	1:12